

## 転倒防止金具・移動防止金具用型紙の使用法

### 1. 準備

①収納キャビネットの側板の厚さに合わせて型紙の端部を切り取ってください。

側板の厚み	切り取り位置
厚み=15mm	切り取り不要
厚み=18mm	-----

②型紙の後部をキリトリ線に合わせて切り取ってください。  
(中天板後端確認が必要のため)

③収納キャビネットの中天板に中心線を野引いてください。

### 2. 型紙の固定及び穴あけ位置の目印のつけ方

#### A 収納キャビネットに下穴があいている場合

- ①型紙の移動防止金具Kのネジ位置に下穴を合わせて、テープで固定してください。
- ②転倒防止金具のネジ位置がイラストのどの位置にあるかを確認し、同梱の転倒防止金具の同じ位置に印をつけてください。

#### B 収納キャビネットに下穴があいていない場合

- ①キャビネットの前面木口に型紙の前端を合わせ、中心を合わせてテープで固定してください。
- ②型紙の移動防止金具Kの推奨のネジ位置(2ヶ所)に目印を(キリ又はポンチで)つけてください。
- ③型紙の転倒防止金具ネジ位置は、中天板の後端部より10mm以上前の推奨の穴位置の中で一番奥の穴位置を選んで目印を(マジックやキリ又はポンチで)つけてください。(注1)  
その後、同梱の転倒防止金具にも同じ位置に印をつけてください。
- ④型紙をはずして、先につけたネジ穴位置の目印(前2ヶ所、後2ヶ所)にφ2.5、深さ12mmの穴を精度よくあけてください。

### 3. 転倒防止金具の取り付け

同梱の転倒防止金具に印をつけた位置の穴を使い同梱の2本のネジで手締めしてください。  
(注2)

※電動ドライバーは使用しないでください。(ネジ山がつぶれて締まらなくなる恐れがあります。)

(注1)  
転倒防止金具のネジ位置は下図の様に目印を(マジックやキリ又はポンチで)つけてください。

(注2)  
転倒防止金具の取り付けは下図の様にネジで固定してください。

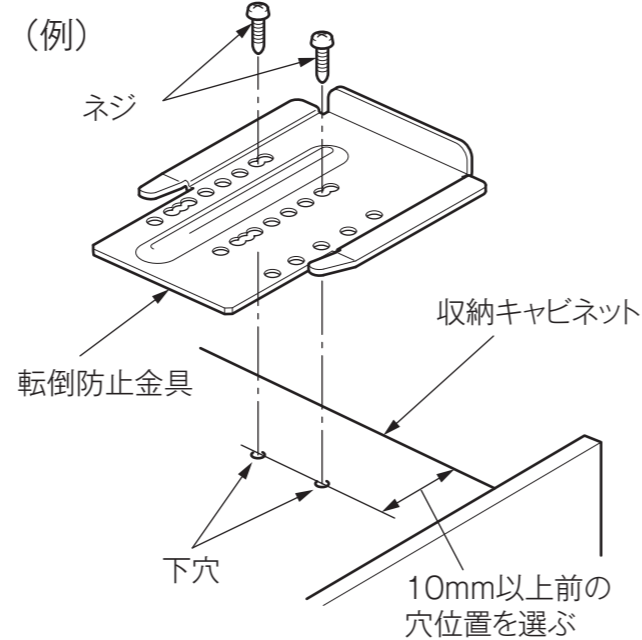
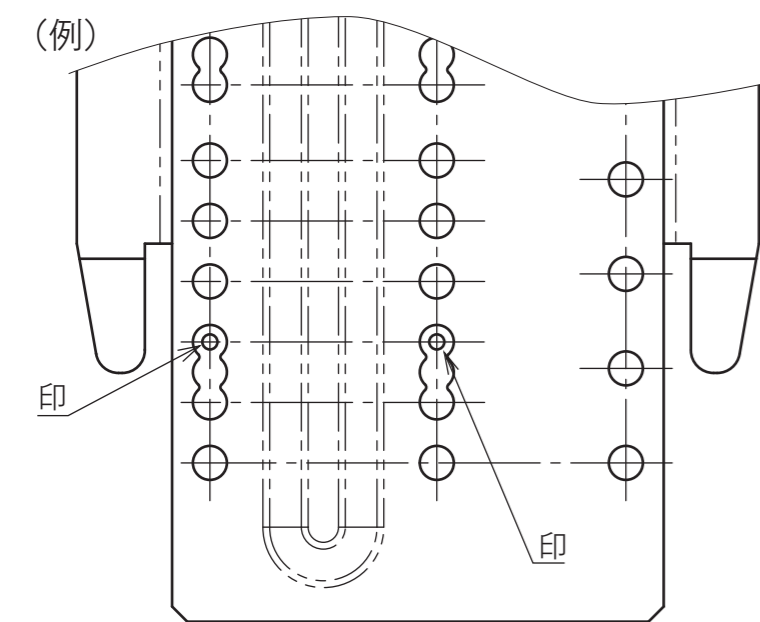

### 4. 移動防止金具Kの取り付け

同梱の移動防止金具Kを同梱のネジ(2ヶ)で手締めしてください。  
※電動ドライバーは使用しないでください。(ネジ山がつぶれて締まらなくなる恐れがあります。)

以降の手順は同梱の『設置工事説明書』を参照してください。

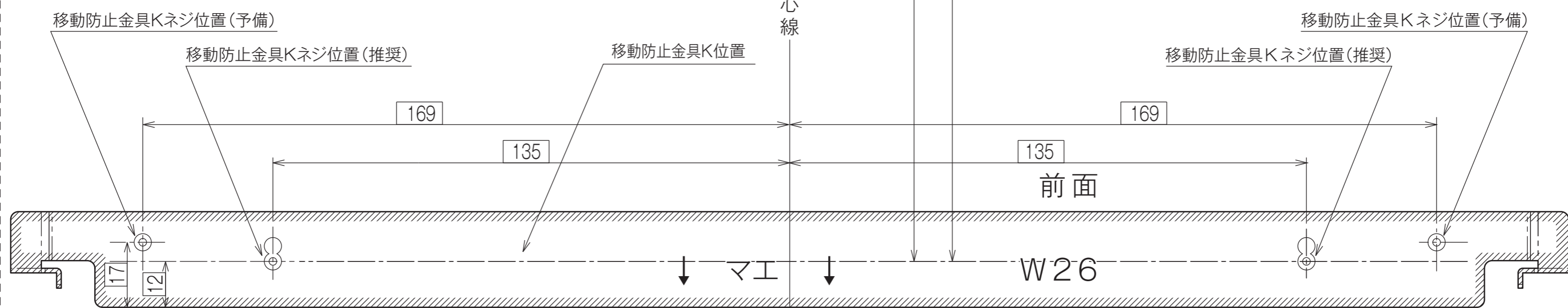

#### 推奨の穴位置

中天板の後端部より10mm以上前の推奨の穴位置で一番奥の穴位置(2ヶ所)に目印を付けてください。

#### 転倒防止金具位置

#### 〔型紙の取付例 1〕

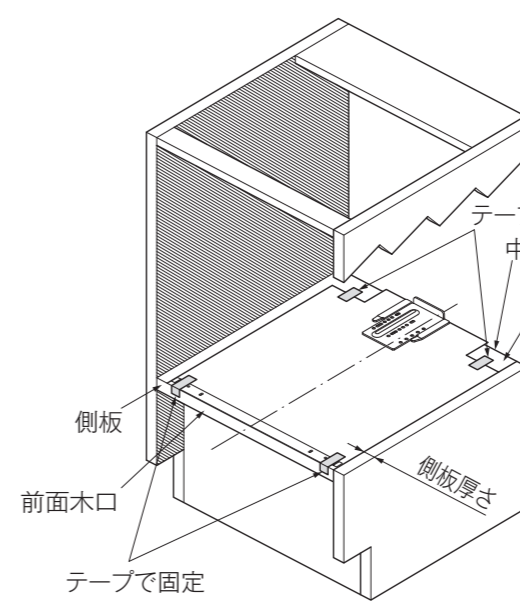

#### 〔型紙の取付例 2〕

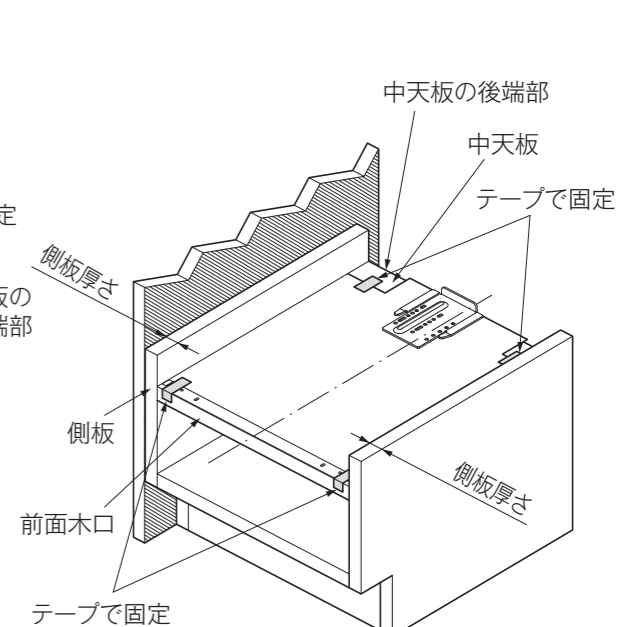

※型紙には予め穴は開いていませんのでネジで型紙を打ち抜いてください。

※電動ドライバーは使用しないでください。(ネジ山がつぶれて締まらなくなるおそれがあります。)

