

木と鉄のテーブル脚

鉄横幕板

W1300 × D750 × H685 : PS-TB010-01
W1500 × D750 × H685 : PS-TB010-02

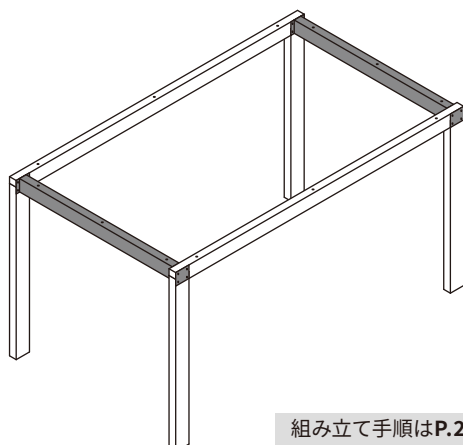

組み立て手順はP.2へ

木横幕板

W1300 × D750 × H685 : PS-TB010-03
W1500 × D750 × H685 : PS-TB010-04

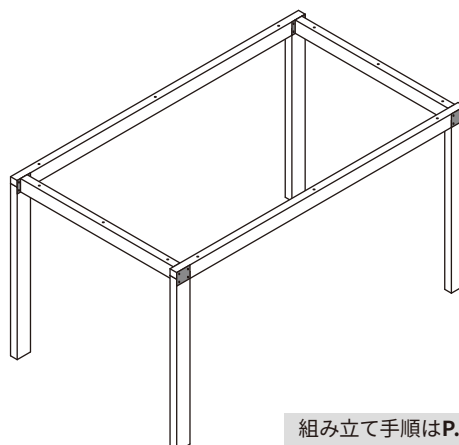

組み立て手順はP.3へ



安全のために必ずお守りください。

組み立てのご注意

- 開梱・組み立て・設置は必ず平な場所で行ってください。
- 指などを挟んだり、足への落下により怪我に十分ご注意ください。
- 床や壁などを傷つけないように厚手の布や梱包の段ボールなどを敷いた上で作業をしてください。
- 組み立ての際は2人以上で行ってください。
- 天板に取り付ける前に、組み上がった脚の矩（垂直平行）が出ているか確認してください。

使用上のご注意

- 本製品は屋内で使用してください。
直射日光や極度に湿度の高い、または低い場所での保管・使用は製品の反り・割れ・変色・破損を引き起こす原因となります。
※製品の性質上、経年による色の変化については予めご了承ください。
- 本製品はその用途以外の使用をしないでください。
- 50kg以上のものを載せないでください。



お手入れ方法

木部分



お手入れは固く絞ったぞうきんで拭いてください。



アルコールなどの薬品は使用しないでください。

鉄部分



お掃除は乾拭きで行ってください。

濡れ拭きは錆びの原因になります。

乾いた布で表面の汚れを拭いた後、錆びの発生を防ぎたい場合は、市販の錆び止めスプレーなどを塗布してからお使いいただくと、錆びの予防と状態維持に効果的です。

木と鉄のテーブル脚 鉄横幕板



材料の確認

完成イメージ

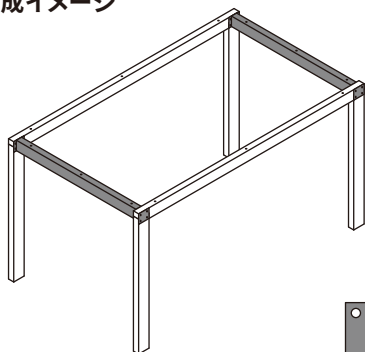

部材

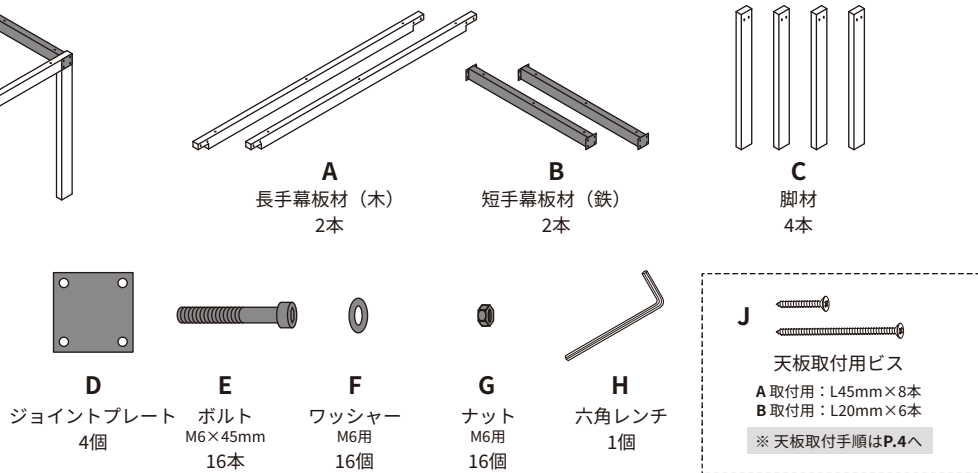

組み立て手順

1 AB材を並べる

向きに気をつけて、AB材を図のように並べます。

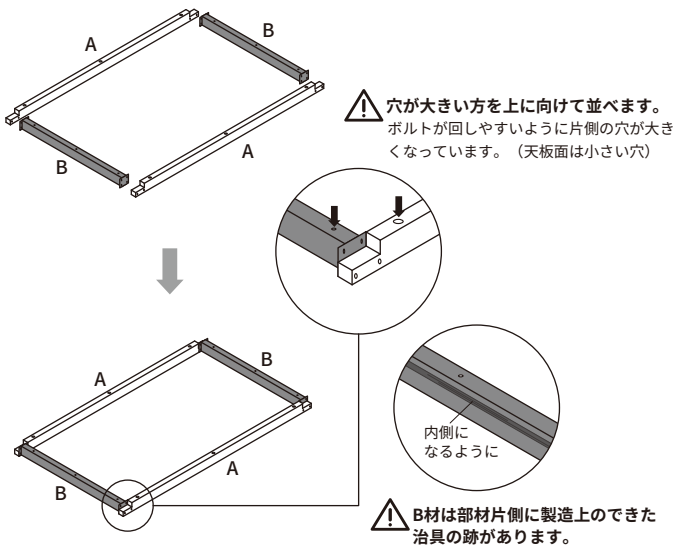

2 脚(C)を取り付ける

1. AとB材が交わる角に脚材(C)を組み込みます。

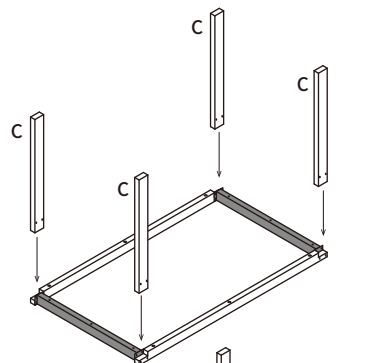

2. ジョイントプレート(D)で外側から挟み込み、ボルトで固定し、ワッシャーとナットを逆側に入れ六角レンチ締めます。

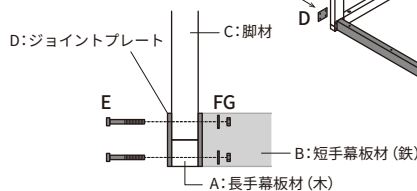

3 全てのボルトをしっかりと締める

テーブル脚を起こして、ボルトを強く締め付けます。ガタつき・緩みがないか確認してください。

4 天板を脚に固定する

お好みの天板に合わせてご使用ください。

※天板取付手順はP.4へ

組み合わせる天板は下記サイズ内でご使用ください。

脚 W1300: 天板 W1300~1600 × D750~900mm

脚 W1500: 天板 W1500~1800 × D750~900mm

※天板厚み目安: 25~30mm

木と鉄のテーブル脚 木横幕板



材料の確認

完成イメージ

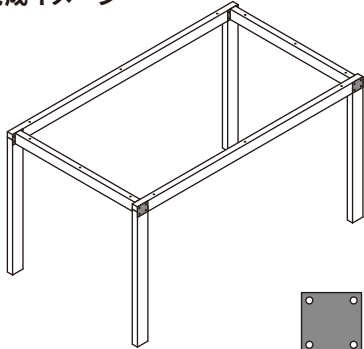

部材

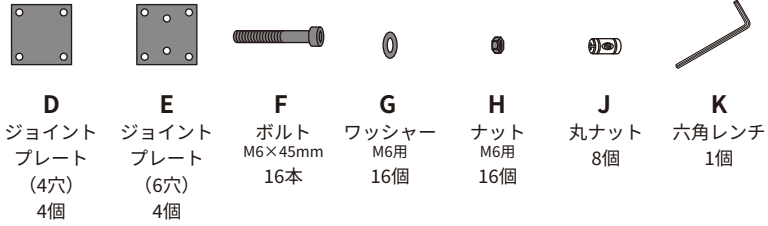
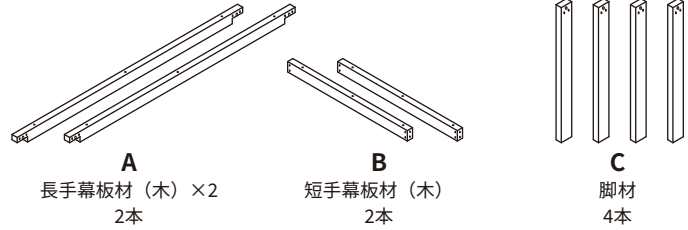

組み立て手順

① 短手幕板材(B)に、ジョイントプレート(E)を取り付ける

1. まずB材の両端の穴に丸ナットを入れ込みます。

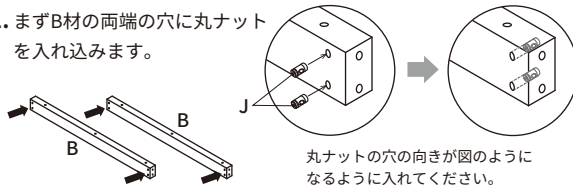

2. 丸ナットを入れ込んだB材に、ジョイントプレート(E)を取り付けます。

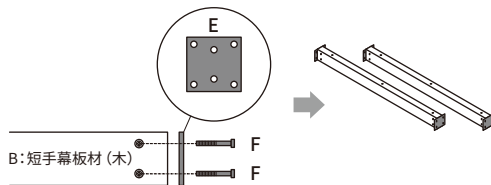

⚠ 穴の中で丸ナットの穴の向きがずれてしまった場合は、ドライバーで丸ナットの向きを調整ください

② AB材を並べる

向きに気をつけて、AB材を図のように並べます。

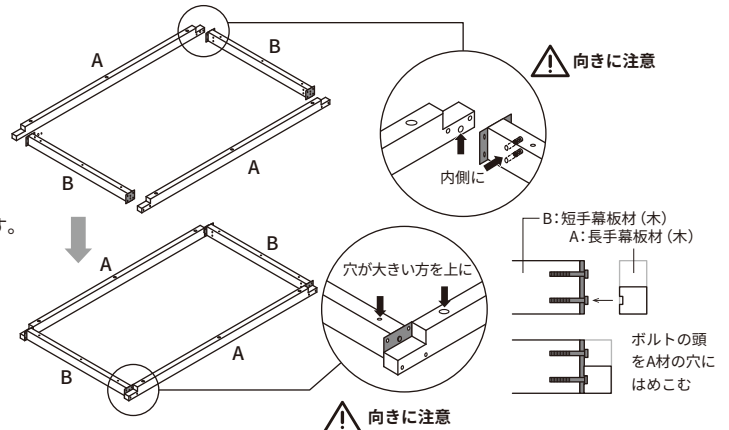

ボルトが回しやすいように片側の穴が大きくなっています。(天板面は小さい穴)

③ 脚(C)を取り付ける

1. AとB材が交わる角に脚材(C)を組み込みます。

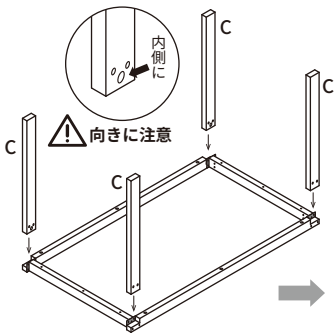

2. ジョイントプレート(D)で外側から挟み込み、ボルトで固定し、ワッシャーとナットを逆側に入れ六角レンチで締めます。

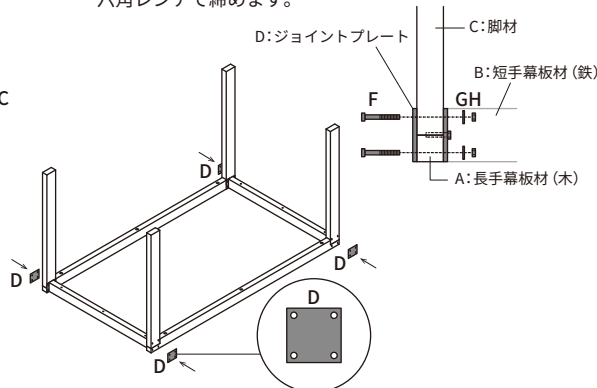

④ 全てのボルトをしっかりと締める

テーブル脚を起こして、ボルトを強く締め付けます。ガタつき・緩みがないか確認してください。

⑤ 天板を脚に固定する

お好みの天板に合わせてご使用ください。

※天板取付手順はP.4へ

組み合わせる天板は下記サイズ内でご使用ください。

脚 W1300 : 天板 W1300~1600xD750~900mm

脚 W1500 : 天板 W1500~1800xD750~900mm

※天板厚み目安 : 25~30mm

木と鉄のテーブル脚 天板の取り付け (鉄横幕板・木横幕板 共通)



材料の確認

完成イメージ

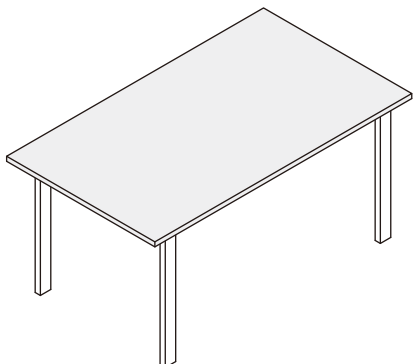

ご注意ください	天板		天板厚み目安 25~30mm	工具 インパクトドライバー 穴あけビット φ2~3mm用
	脚 W1300	天板サイズ W1300~1600 × D750~900mm		
脚 W1500	天板サイズ W1500~1800 × D750~900mm			

脚に付属	J 天板取り付けビス	
	鉄横幕板	木横幕板
	 木幕板 取付用: L45mm×8本 鉄幕板 取付用: L20mm×6本	 L45mm×14本



組み立て手順

① 脚位置を決める

鉄横幕板 木横幕板

天板を裏面を上にして脚位置を決めます。
※記載寸法は目安です。

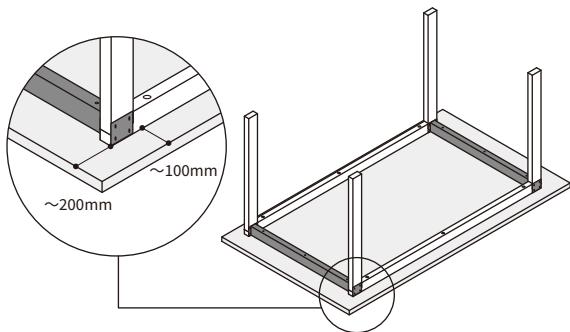

② 天板に印をつける

木横幕板

木幕板はφ5の穴があいているので、φ2~3くらいのドリルビットを差し込んで表面に跡を付けます。

鉄横幕板

鉄幕板は木幕板と同様の印付け、または鉛筆で跡をつけてください。

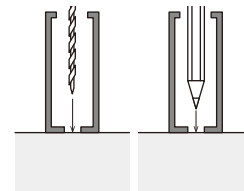
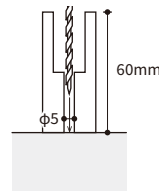
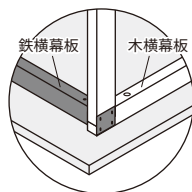

③ 天板に穴をあける

鉄横幕板 木横幕板

印をつけた場所に、垂直に下穴をあけます。
※ドリルの先端は天板の素材によって異なりますが、目安はφ2.5~3です。
※穴深さの目安は10mm。

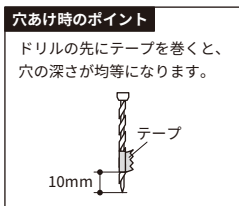
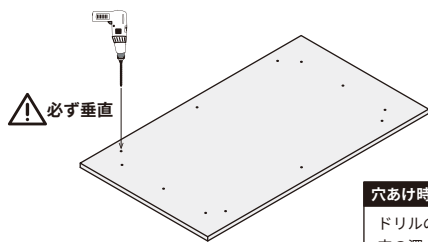

④ ビスで取り付ける

鉄横幕板 木横幕板

印をつけた場所に、垂直に下穴をあけます。
※ドリルの先端は天板の素材によって異なりますが、目安はφ2.5~3です。

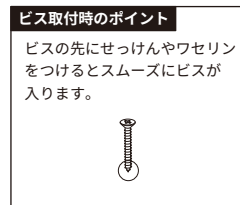
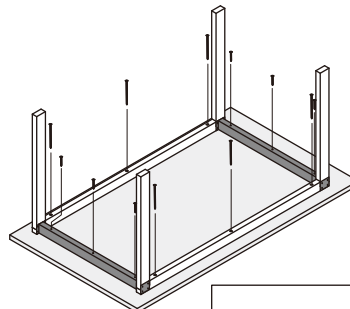

鉄横幕板	木横幕板
 木幕板 取付用: L45mm×8本 鉄幕板 取付用: L20mm×6本	 L45mm×14本