

# 施工説明書

	<b>PAFFONI LIGHT</b>	
キッチン用 シングルレバー混合水栓	品番	LIG285XX XX:CR クローム    NO マットブラック    ST スチール 日本水道協会 認証登録番号 C-166



このたびは、当社の商品をお買い求め頂き誠に有難うございました。  
 施工の前に必ずこの施工説明書をお読みください。  
 その後は、お客様にこの施工書を保管して頂くようにお渡しく下さい。

## もくじ

安全上のご注意・商品図  
 使用条件・施工前の注意事項・施工方法  
 施工後の確認、水受け容器の設置

### ●安全上のご注意

ご使用前に、この「安全上のご注意」をよくお読みの上、正しくお使いください。  
 ここに示した注意事項は、状況によっては重大な結果に結びつく可能性があります。  
 いずれも安全に関する重要な内容を記載していますので必ず守ってください。  
 施工完了後、正常に作動することを確認後お客様に使用方法・お手入れ方法を説明してください。  
 この説明書はお客様で保管いただくよう依頼してください。

 注意	取扱を誤った場合に、使用者が軽症を負うか又は物的破損のみが発生する危険な状態が生じることが想定されます。
	湯水を逆に配管しないで下さい。 ※水を出す操作をして湯が出てヤケドをする恐れがあります。
	引渡し前に凍結が予想される場合は水を抜いておいてください。 ※凍結破損による漏水で家財等を濡らす財産損害発生恐れがあります。

### ●商品図

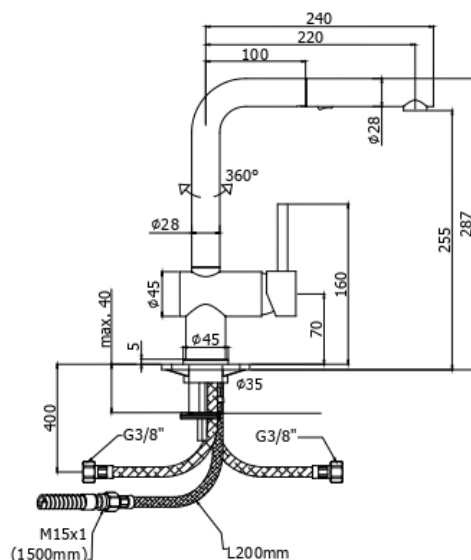

## ●使用条件

給水給湯圧は次の条件を守ってください。

- ・給水給湯圧は 0.05MPa 以上で使用してください。
- ・給水圧力が 0.60MPa を超える場合、減圧弁等で 0.2～0.39MPa 程度に調整してください。
- ・温度調整を容易にするため給水・給湯圧力の差圧はなるべく小さくしてください。
- ・給湯には蒸気を使用しないで下さい。
- ・湯沸器の設定温度は 47℃～50℃に設定し、レバー操作により希望温度に調節することで快適な流量が得られます

## ●施工前の注意事項

- ・給水は上水道に接続してください。  
※ 温泉水・井戸水等には使用できません。
- ・逆配管をしないでください。
- ・取付後の点検やメンテナンス及び流量調節のため、必ず止水栓と点検口を設けてください。
- ・配管工事の際のゴミが配管内に残っていることがありますので、必ず配管内の異物を全て洗い流してから接続してください。

## ●施工方法

本体の取り付け

1. 取付位置が正面であることを確認し、カウンター下よりゴムパッキン、馬蹄金具を組み込み本体がガタツキがないように締付ナットをしっかりと締め付けます。

2. ノズルヘッド・ホースの接続ノズルヘッドとホースナット部をしっかりと締め付けし、水栓本体のノズルヘッド引出口よりホースを挿入します

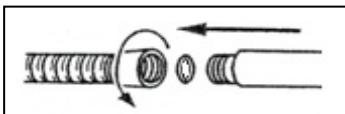

3. 真中の短いフレキホースにパッキンを入れ、ホースを接続します。  
手締めにてパッキンに当たるまで締め込み、パッキンに当たるとネジが止まりますので、工具でしっかりと締めつけます。  
※締め込み回転数の目安は、約1回転半です。

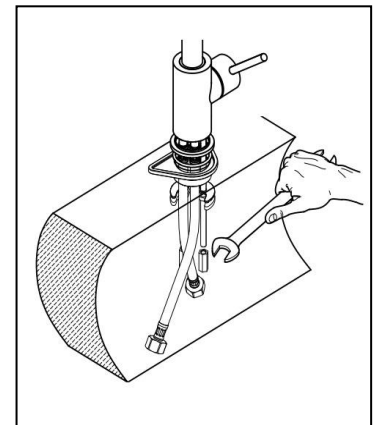
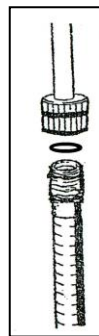

#### 4. オモリ/ホースストッパーの取付け

※ホースを引出し過ぎない様にする為のストッパーです。



**取付位置・作業が正しく行われないと水漏れや引出ホースの動作不良となる場合があります**

- ① ストッパーの取付け位置を確認します
  - ・引出ヘッドを引いた時に**引き込まれる側**
  - ・ホースのたるみの下端からストッパーの下端まで **60mm 以上**

- ② ストッパーでホースを挟みビス止めします

※取付後はヘッド部分を何度か出し入れし、ホースの捻じれやホースが止水栓等にぶつからない事を良く確認して下さい。

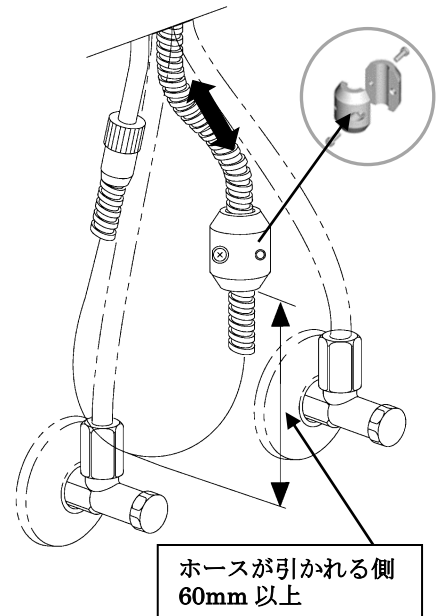

※キッチンシンクのサイズ等により引出し量を短くするにはストッパーの位置を上調整します

#### 5. 逆止弁付配管アダプター、給水・給湯フレキホースの接続

※アダプターの1次側はG(PF) 1/2の平行ネジです。

テーパネジは接続しないで下さい。

テーパネジを接続するとアダプターが破損して水漏れをおこす恐れがあります。

※必ず純正のパッキンを使用し、シールテープや配管用接着剤は使用しないで下さい。水漏れを起こす恐れがあります。

- ① 配管アダプターにパッキンを入れ、止水栓にしっかり締め付けます。
- ② フレキホース先端の袋ナット部を配管アダプターにしっかりと締め付けます。

※手締めにてパッキンに当たるまで締め込み、パッキンにあるとネジが止まりますので、工具でしっかり締めつけします。

※締め込み回転数の目安は、約3回転半です。

※ホースかしめ部が回転しないよう、モンキーレンチやプライヤー等でしっかりと固定をしながら袋ナットを締め付けてください。かしめ部を固定しないと、本体のホース接続部が緩み漏水やねじれにより、吐水量が著しく不足する恐れがあります。

※締め込み回転数の目安は、約3回転半です。

※フレキホースの最小曲げ半径は30mmです。これ以下の曲げ半径となる位置への止水栓の設置は避けてください。ホースが折れて吐水量が著しく不足する原因となります。

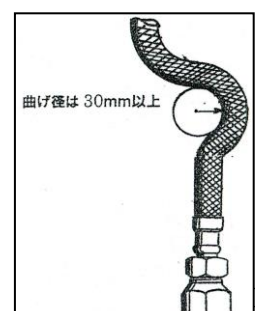
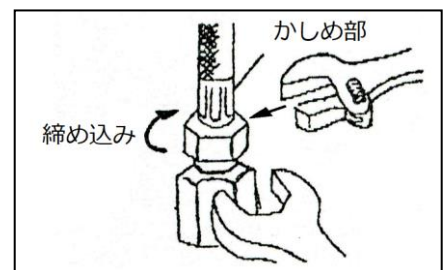
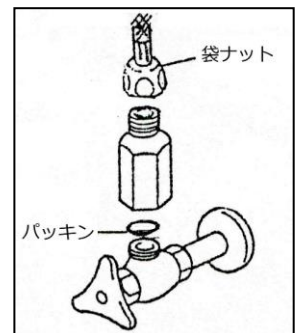
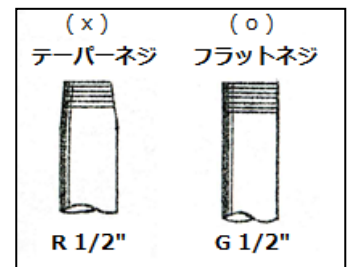

### ●施工後の確認

- ・全ての施工完了後、再度ネジ接続部の締付けを確認してください。
- ・水漏れがないか再度確認をしてください。  
レバーを中央で開栓して通水してください。  
(5～10分)その後、図の要領でゴミ詰りの確認をしてください。

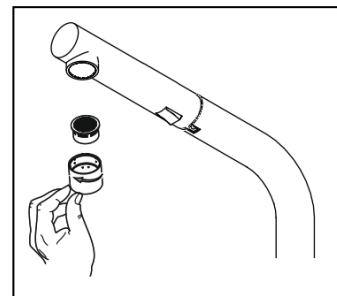

- ・給水給湯圧の調整  
差圧を小さくなるように給水給湯の止水栓の開度を調整してください。温度調整がしやすくなります。

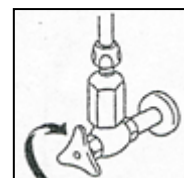

### ●水受容器（別売）の設置

ホースに水が伝いキャビネット内に浸入する場合があります。  
またホースが破損した際キャビネット内に水が垂れることを防ぐため、必ず水受容器をご使用下さい。

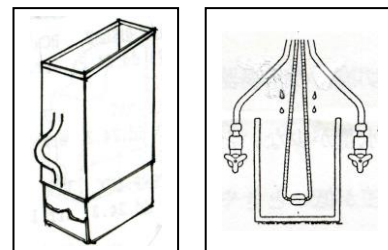

- ① ホースのねじれがないことを確認する。  
また、水栓金具本体下部にあるホースとの接続パイプが真下（水受容器）に向かっていることを確認して下さい。

接続パイプ

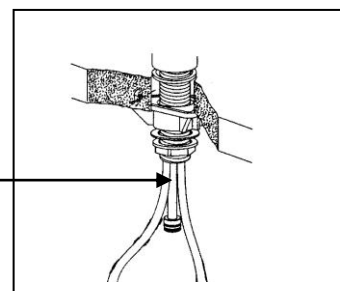

- ② 水栓金具の中心に水受容器の中心を合わせる（横・正面とも）。  
また、水受容器の位置を前に移動させることで、よりスムーズにホースが戻りやすくなります。

※基本的には、上記の方法でホースはスムーズに出入れ出来ます。  
キッチンの仕様（水栓金具の取付け位置・ひな段の有無/サイズなど）によっては、現場での微調整が必要になります。