

# toolbox

## キッチンSETUP-02

### セット概要図面

W2100シンク左 ID:SETUP-KC002-W21  
scale:1/20 date:2020.11.19

- ・ 図面中の番号は別添資料「セットアイテム一覧」に掲載している各部材と対応しています。
- ・ 個々の部材の個別の寸法、取付方法などは別添の各図面および施工資料を参照ください。

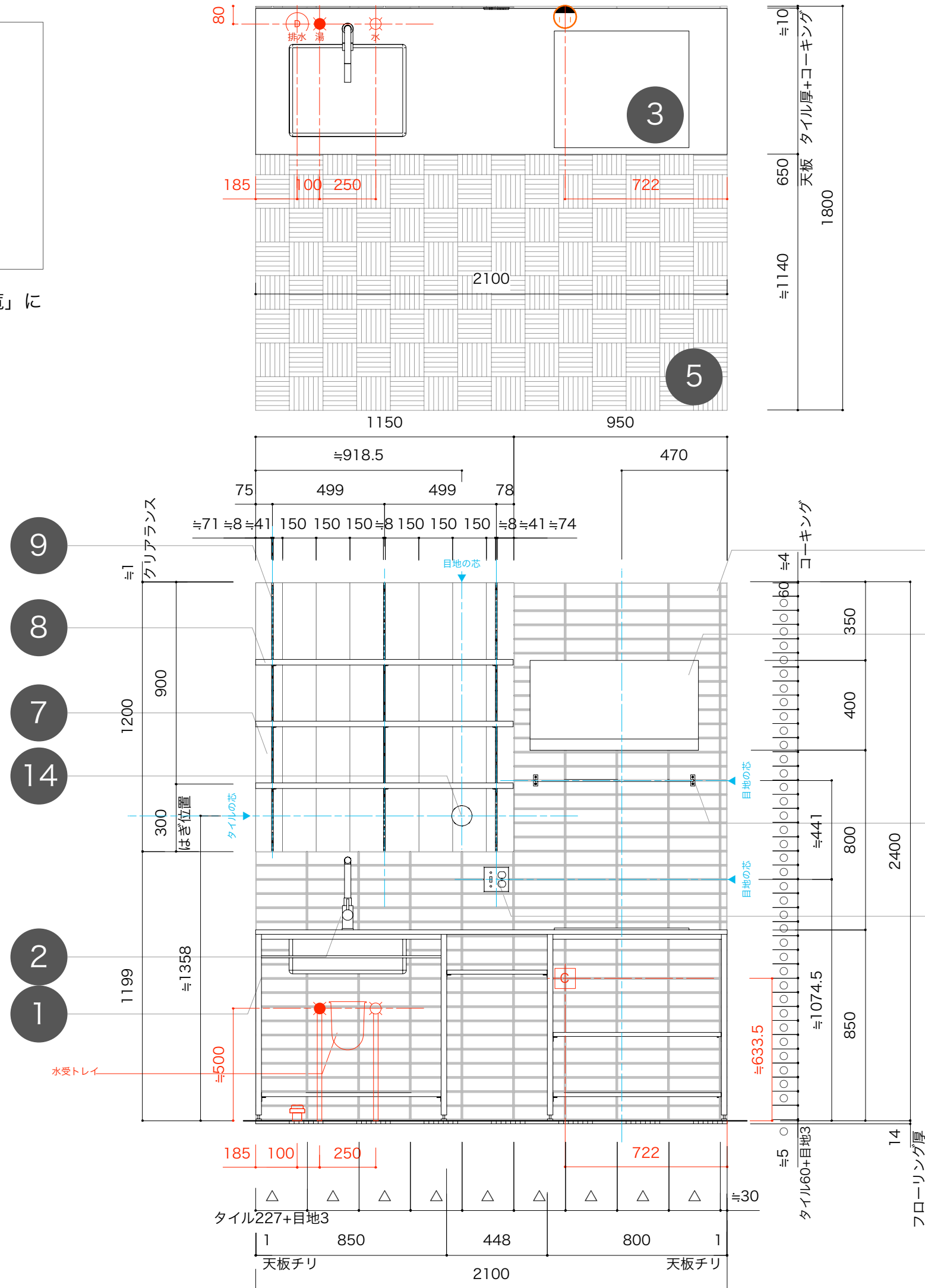
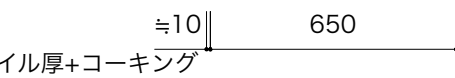
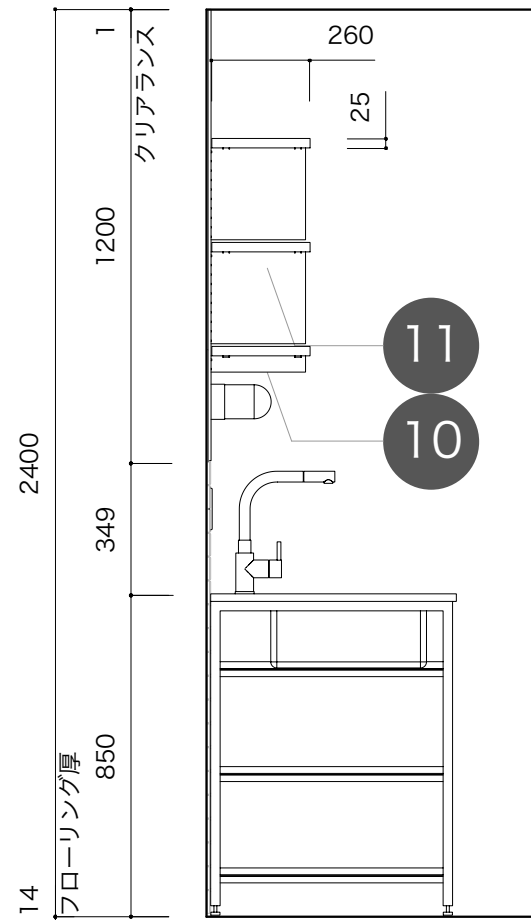

### ご注意/補足事項

- 1 ハンドホース水栓はホースを引き出した際に水滴がホースを伝わってキッチン下部に落ちる場合があります。同梱の水受けトレイを設置の上ホース下部を納めてください。
- 2
- 3 IH用のコンセント(Panasonic WK36301B)は本セットに付属いたしません。現場での手配をお願いいたします。
- 4 レンジフードに前幕板は付属しますが取り付けず、すっきり見せるのがおすすめです。
- 5 オイル塗装の際にケバが立ちやすいフローリングです。塗装前のサンディングはしっかりと行ってください。
- 7 材の反りの抑制のため、「ウレタン樹脂系」や「シリコン系」の接着と釘打ちを併用してください。

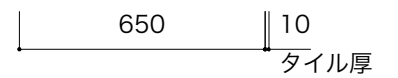
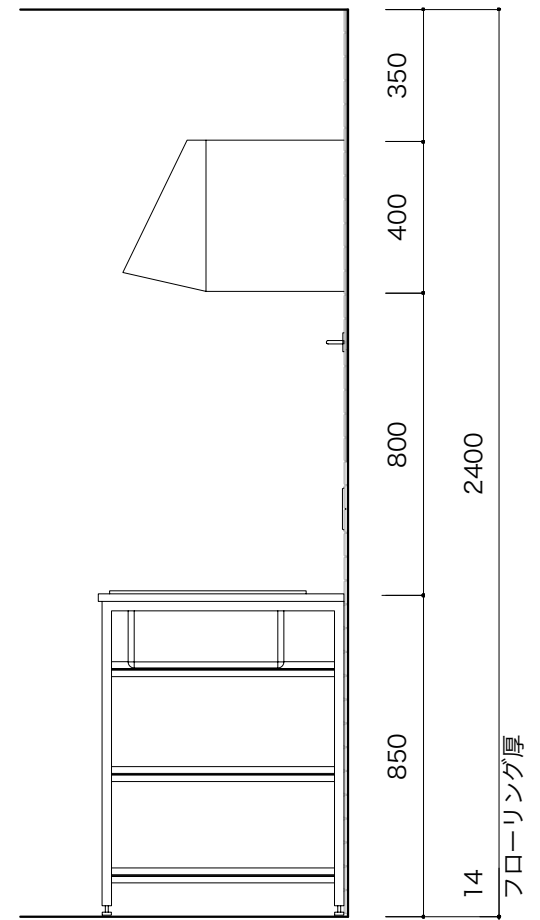

# toolbox

## キッチンSETUP-02

### セット概要図面

W2400シンク左 ID:SETUP-KC002-W24

scale:1/20 date:2020.11.19

- ・図面中の番号は別添資料「セットアイテム一覧」に掲載している各部材と対応しています。
- ・個々の部材の個別の寸法、取付方法などは別添の各図面および施工資料を参照ください。

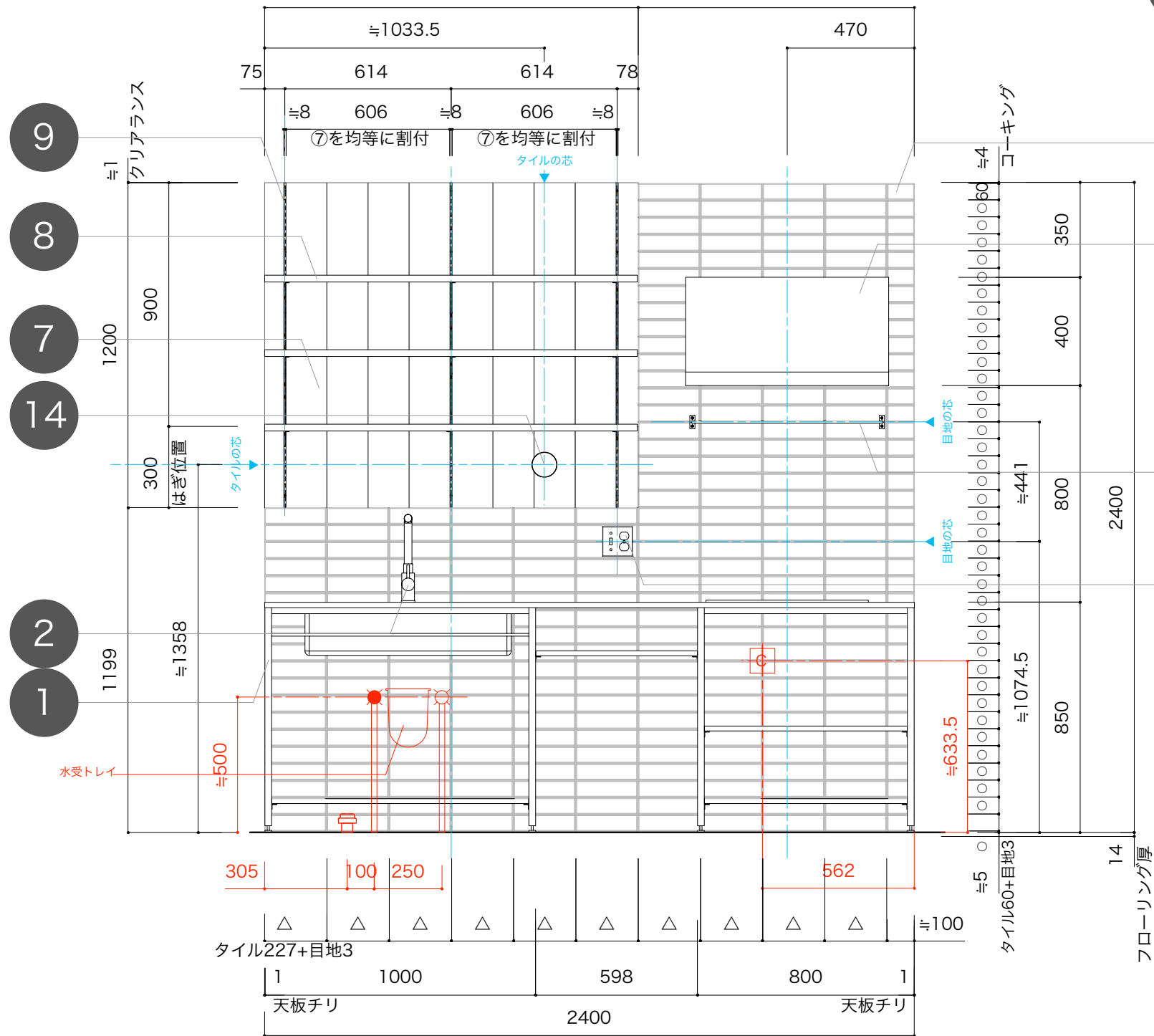
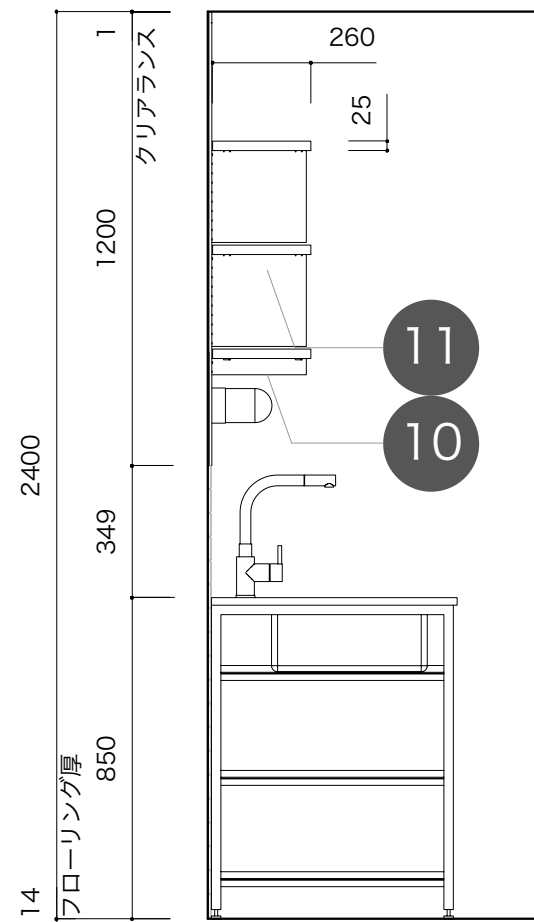
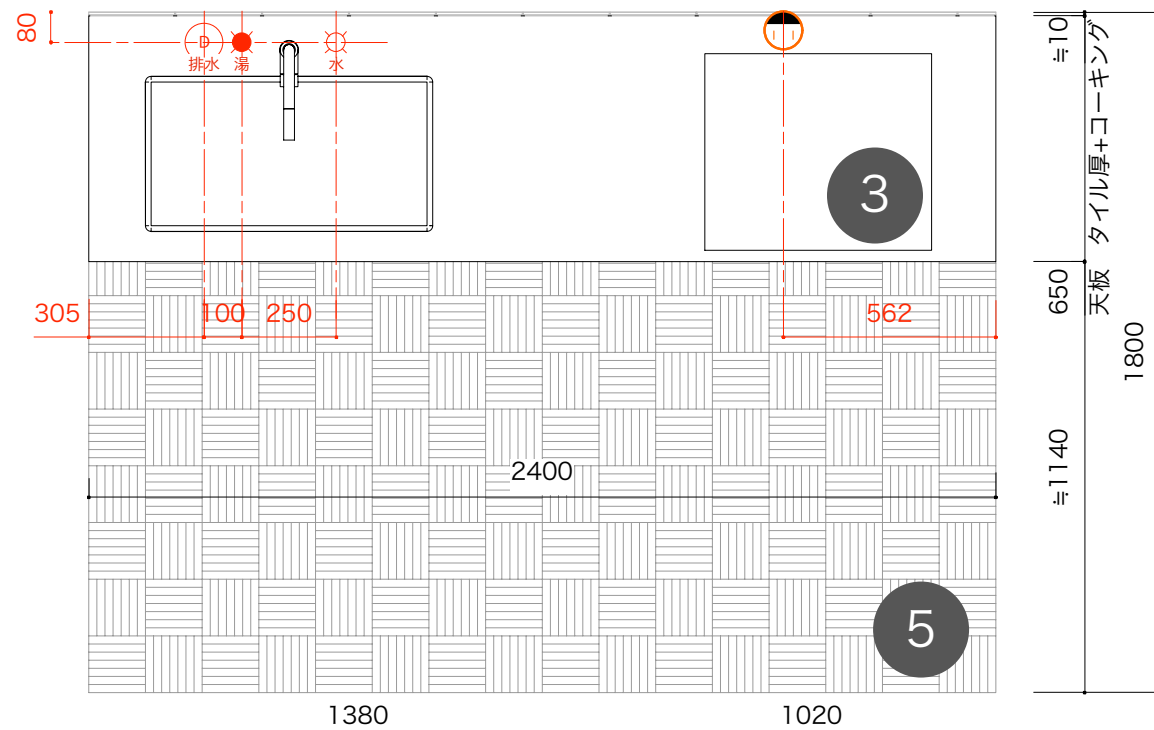

### ご注意/補足事項

- 1 ハンドホース水栓はホースを引き出した際に水滴がホースを伝わってキッチン下部に落ちる場合があります。同梱の水受けトレイを設置の上ホース下部を納めてください。
- 2
- 3 IH用のコンセント(Panasonic WK36301B)は本セットに付属いたしません。現場での手配をお願いいたします。
- 4 レンジフードに前幕板は付属しますが取り付けず、すっきり見せるのがおすすめです。
- 5 オイル塗装の際にケバが立ちやすいフローリングです。塗装前のサンディングはしっかりと行ってください。
- 7 材の反りの抑制のため、「ウレタン樹脂系」や「シリコン系」の接着と釘打ちを併用してください。
- 6
- 4
- 12
- 13

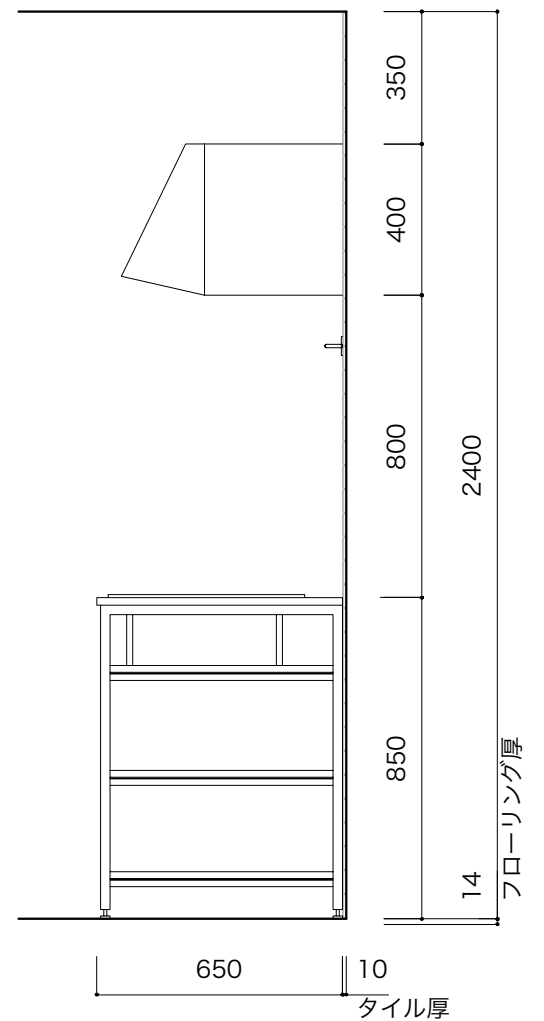

# toolbox

## キッチンSETUP-02

### セット概要図面

W2700シンク左 ID:SETUP-KC002-W27

scale:1/20 date:2020.11.19

- ・図面中の番号は別添資料「セットアイテム一覧」に掲載している各部材と対応しています。
- ・個々の部材の個別の寸法、取付方法などは別添の各図面および施工資料を参照ください。

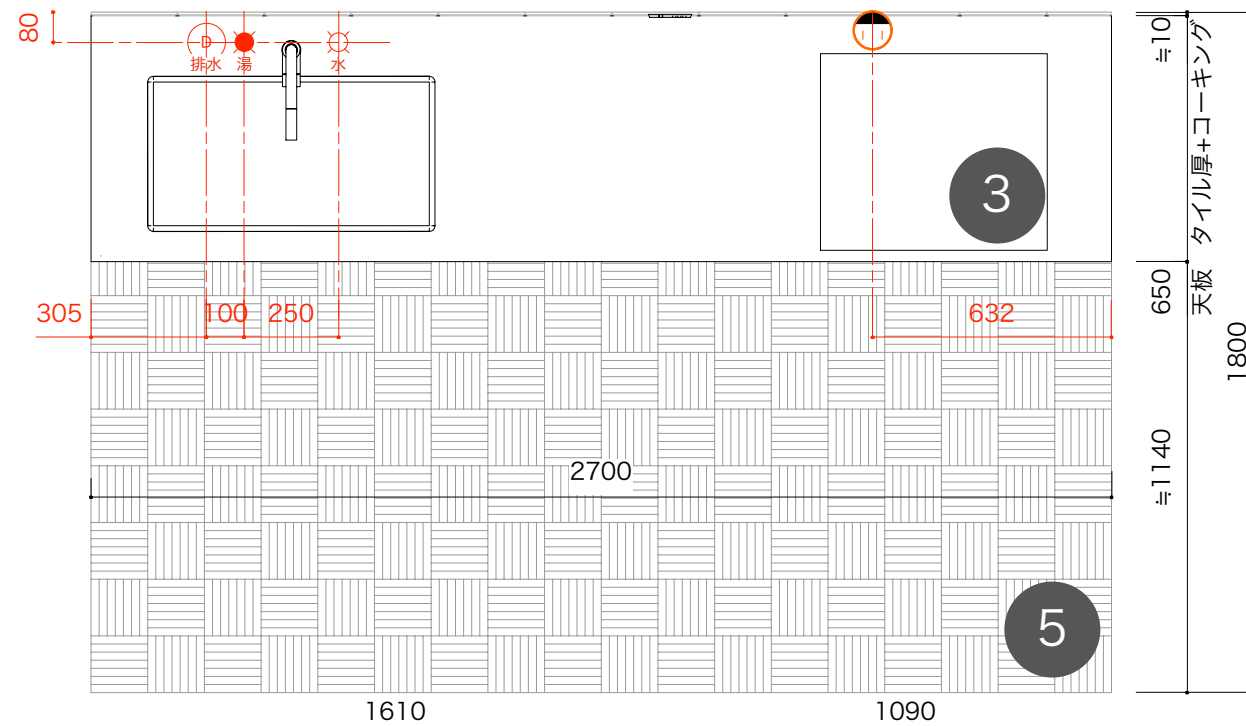

### ご注意/補足事項

- 1 ハンドホース水栓はホースを引き出した際に水滴がホースを伝わってキッチン下部に落ちる場合があります。同梱の水受けトレイを設置の上ホース下部を納めてください。
- 2
- 3 IH用のコンセント(Panasonic WK36301B)は本セットに付属いたしません。現場での手配をお願いいたします。
- 4 レンジフードに前幕板は付属しますが取り付けず、すっきり見せるのがおすすめです。
- 5 オイル塗装の際にケバが立ちやすいフローリングです。塗装前のサンディングはしっかりと行ってください。
- 7 材の反りの抑制のため、「ウレタン樹脂系」や「シリコン系」の接着と釘打ちを併用してください。

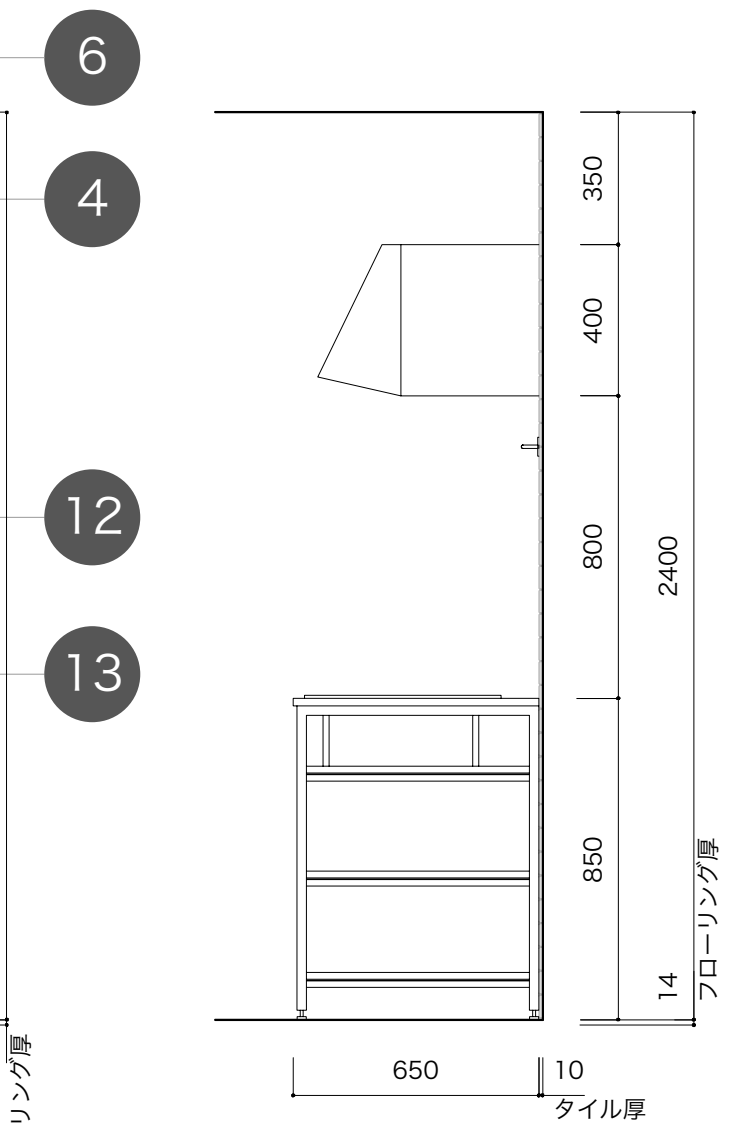
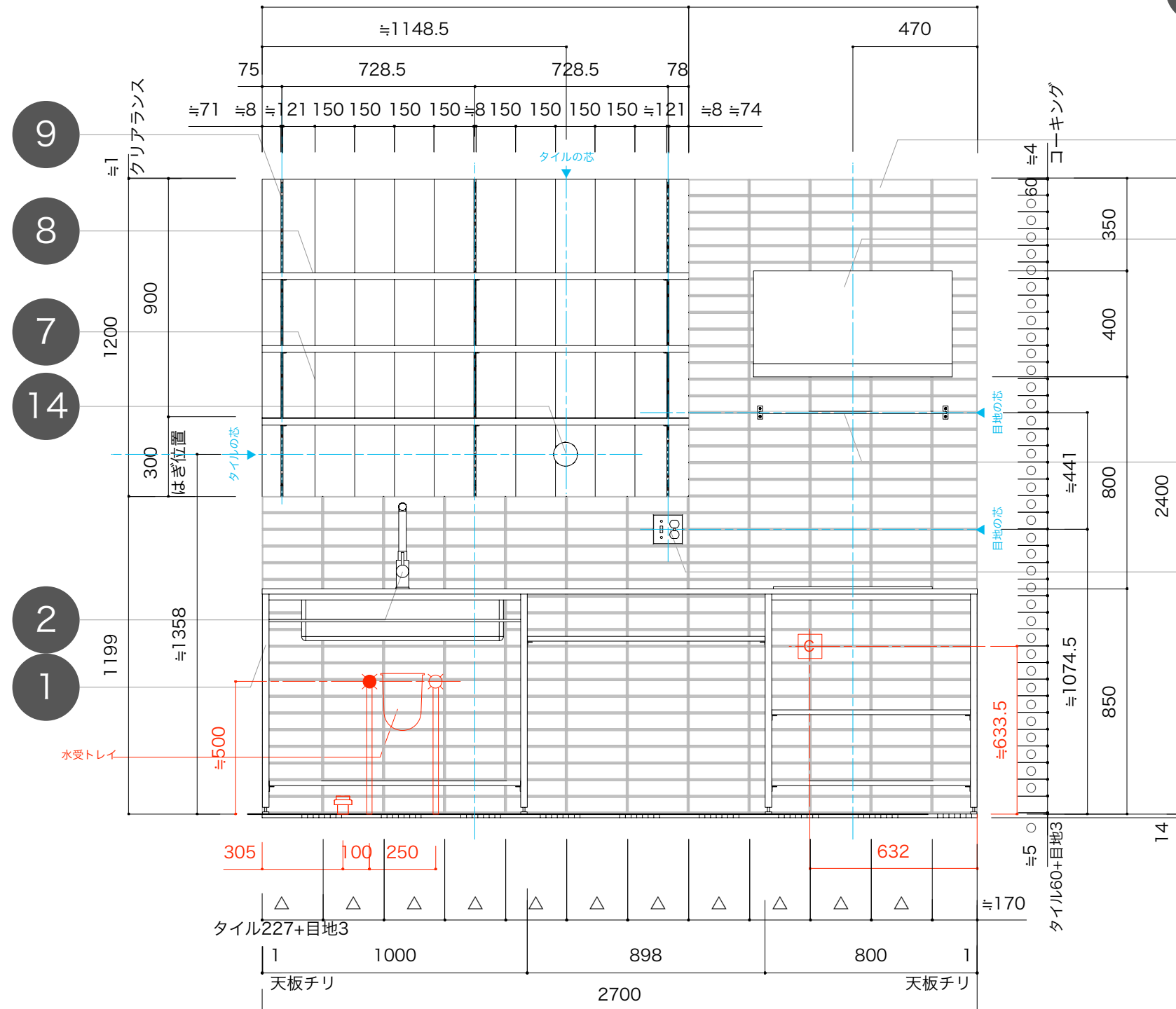
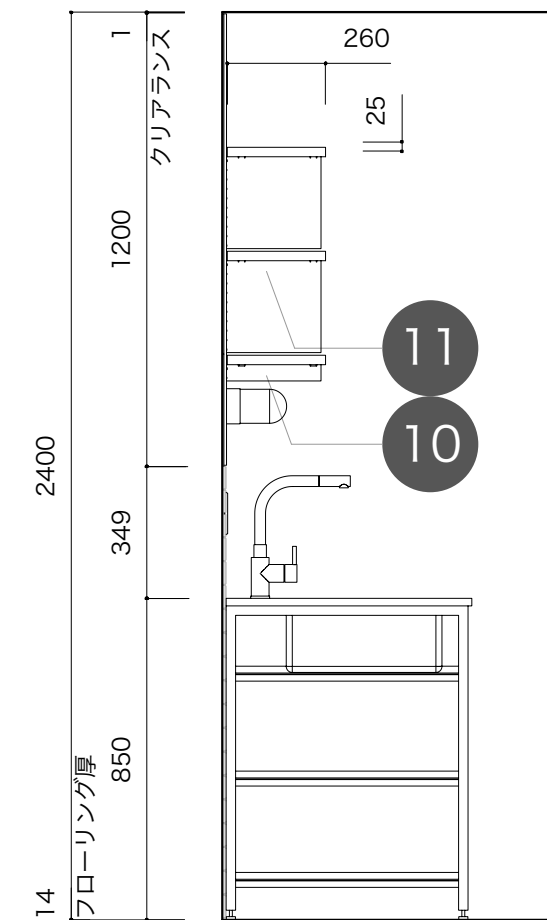

タイル厚+コーキング 650

10  
タイル厚